

Bản dịch

# **ROSIÈRES**

**HƯỚNG DẪN LẮP ĐẶT & SỬ DỤNG**

**LÒ NƯỚNG KÈM VI SÓNG**

**MODEL: RMG 450B**



**Như tất cả các thiết bị gia dụng khác, người sử dụng cần thực tập để làm quen dần và có thể sử dụng thiết bị một cách hiệu quả nhất**

**Bản dịch mang tính chất tham khảo. Chi tiết quý khách vui lòng tham chiếu quyển HDSD đa ngôn ngữ đi kèm theo thiết bị**

## **MỤC LỤC**

1. An toàn và cảnh báo chung
2. Lắp đặt
3. Vệ sinh
4. Thông tin chung về thiết bị
5. Bảng điều khiển
6. Cài đặt chung
7. Hướng dẫn sử dụng
8. Xử lý sự cố

## Thông tin thiết bị

Tên sản phẩm	Lò nướng kèm vi sóng
Model	RMG 450 B
Nhãn hàng	Rosieres
Xuất xứ	Italy
Kiểu dáng	Âm tủ
Dung tích	34 lít
Công suất vi sóng	900w
Công suất nướng	1500w
Tần số vi sóng	2450MHz
Điện	3200w
Nguồn điện	220~240v/50Hz
Kích thước lò	60cm
Kích thước âm tủ	Xem sơ đồ
Màu sắc	Đen

# 1. AN TOÀN VÀ CẢNH BÁO CHUNG

Quý khách thân mến,

Chúng tôi xin cảm ơn và chúc mừng bạn vì sự lựa chọn này

Sản phẩm mới này được thiết kế và chế tạo bằng những vật liệu chất lượng và tiên tiến nhất nhằm đảm bảo đáp ứng mọi nhu cầu ẩm thực của bạn

Vui lòng đọc và tuân thủ theo những hướng dẫn đơn giản này, sẽ giúp bạn có những món ăn ngon và hấp dẫn ngay từ lần sử dụng đầu tiên

## ĐỌC KỸ HƯỚNG DẪN SỬ DỤNG TRƯỚC KHI DÙNG SẢN PHẨM

Chúng tôi lưu ý khách hàng giữ quyền hướng dẫn sử dụng này trong quá trình sử dụng cũng như mã sản phẩm để tiện cho việc yêu cầu dịch vụ sau bán hàng khi cần

Số Series dán dưới thiết bị

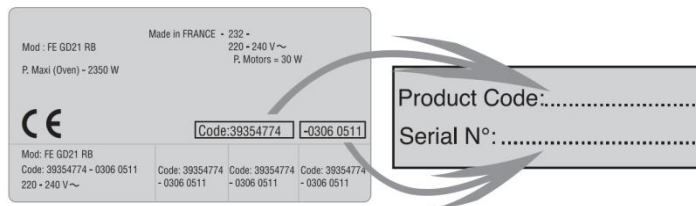

Thiết bị chỉ vận hành đúng chức năng khi cánh cửa được đóng đúng cách

Nếu cánh cửa lò bị hỏng tuyệt đối không vận hành lò và cần liên hệ với trung tâm bảo hành

Thiết bị nếu không được sửa chữa bởi kỹ thuật viên có chuyên môn, điều này sẽ làm ảnh hưởng đến chất lượng thiết bị và dẫn tới nhiều tình huống nguy hiểm

## CẢNH BÁO AN TOÀN QUAN TRỌNG KHI SỬ DỤNG

- Thiết bị chỉ sử dụng cho mô hình: mô hình gia đình
- Thiết bị không dành cho những người (bao gồm cả trẻ em): Không đủ nhận thức, không hiểu chữ, kí hiệu
- Trẻ em không được sử dụng thiết bị. Trẻ em từ 8 tuổi trở lên khi sử dụng thiết bị phải có sự giám sát của người lớn
- Việc bảo hành và sửa chữa sản phẩm phải được thực hiện bởi kỹ thuật viên có chuyên môn
- Cần vệ sinh khoang bên trong lò sau mỗi lần sử dụng
- Đọc kỹ các cảnh báo khi sử dụng thiết bị

- Khi thiết bị hoạt động nếu có khói bốc ra, hãy tắt thiết bị hoặc ngắt kết nối nguồn điện để xử lý và dập tắt lửa
- Không sử dụng lò để chứa đồ
- Việc lắp đặt thiết bị phải tuân theo chỉ dẫn của nhà sản xuất
- Nếu dây nguồn bị hỏng cần thay thế bởi kĩ thuật viên có chuyên môn
- Không đặt thiết bị ngoài trời, gần chỗ có nước, nơi ẩm ướt.....
- Nhiệt độ xung quanh bên ngoài thiết bị có thể sẽ cao khi thiết bị vận hành. Tuyệt đối không được che bất kì lỗ thông hơi nào của lò
- Việc không vệ sinh lò thường xuyên sẽ ảnh hưởng tới: Tuổi thọ thiết bị, hiệu quả sử dụng và đặc biệt là dẫn đến nhiều tình huống cháy nổ nguy hiểm

**Cảnh báo: Bề mặt tiếp xúc có thể sẽ rất nóng trong quá trình thiết bị hoạt động**



**Cảnh báo khi sử dụng chức năng vi sóng**

- Nhằm hạn chế việc hư hỏng, cháy nổ đối với lò vi sóng, người sử dụng cần tuân thủ theo những hướng dẫn dưới đây:
- Chất lỏng và một số loại thực phẩm khác không được làm nóng trong hộp vì dễ dẫn đến cháy nổ
- Sử dụng đúng các loại dụng cụ phù hợp cho lò vi sóng ( bát, đĩa, hộp ...)
- Khi sử dụng lò vi sóng để làm nóng thực phẩm trong hộp nhựa, hộp giấy cần để ý tới thiết bị vì có khả năng sinh ra lửa
- Tháo dây buộc hoặc nắp hộp nhựa, giấy trước khi cho thực phẩm vào lò vi sóng
- Không nên hâm nóng trứng còn nguyên vỏ vì chúng có thể phát nổ ngay cả khi chu trình hâm nóng bằng lò vi sóng đã kết thúc
- Cần lưu ý khi hâm nóng bình sữa hoặc lọ thức ăn của trẻ em: Nên lắc, quấy đều và kiểm tra nhiệt độ trước khi hâm nóng
- Việc hâm nóng đồ uống bằng lò vi sóng của thể dẫn tới hiện tượng sôi trào

## 2. LẮP ĐẶT

Việc lắp đặt phải được thực hiện bởi kĩ thuật viên có chuyên môn nhằm đảm bảo an toàn khi sử dụng cũng như theo yêu cầu của nhà sản xuất nhằm đảm bảo tuổi thọ của sản phẩm

### Lắp đặt âm tủ

- Thiết bị có thể được độc lập hoặc dưới bếp hoặc kết hợp với thiết bị giữ ấm
- Kích thước không gian lắp đặt phải tương ứng với sơ đồ bên dưới
- Vật liệu làm tủ bếp phải có khả năng chịu nhiệt tốt
- Thiết bị phải được đặt chính giữa trong không gian lắp đặt và được cố định bởi các phụ kiện đi theo lò

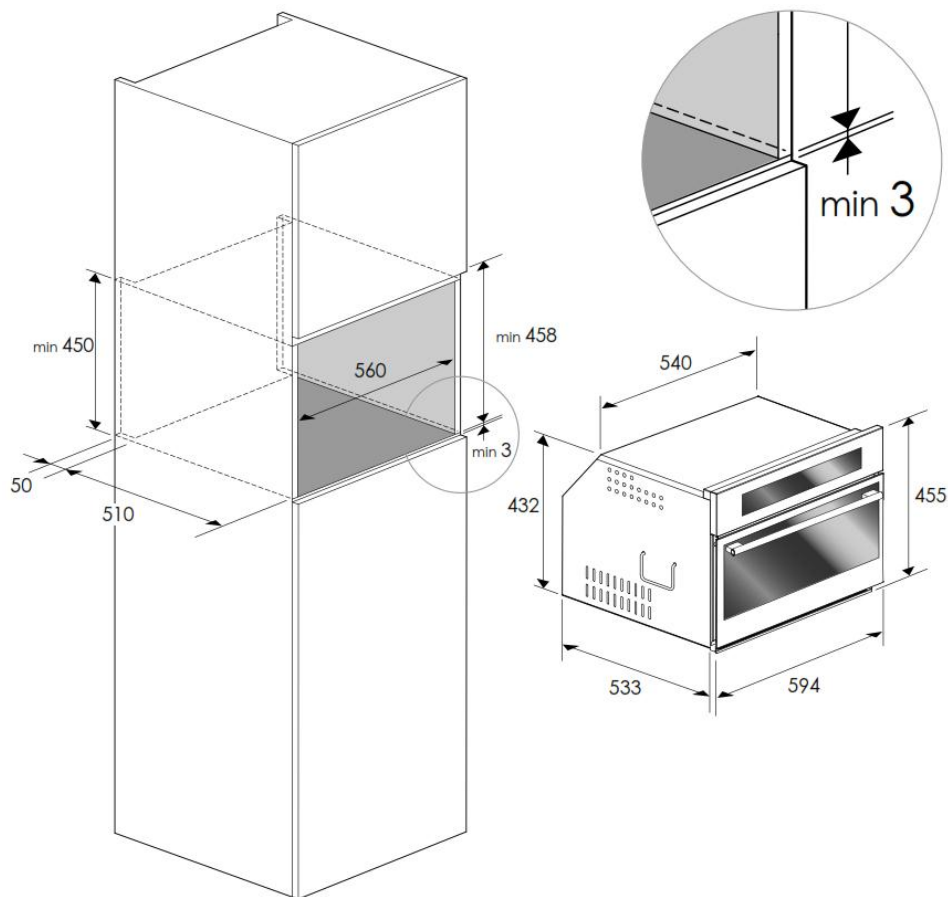

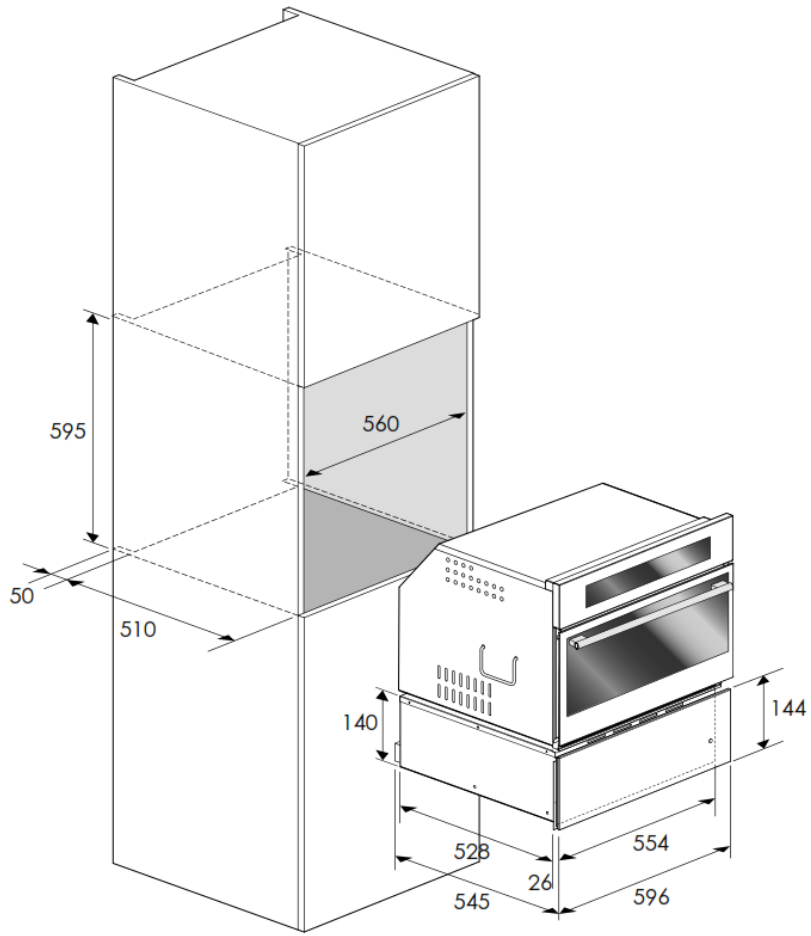
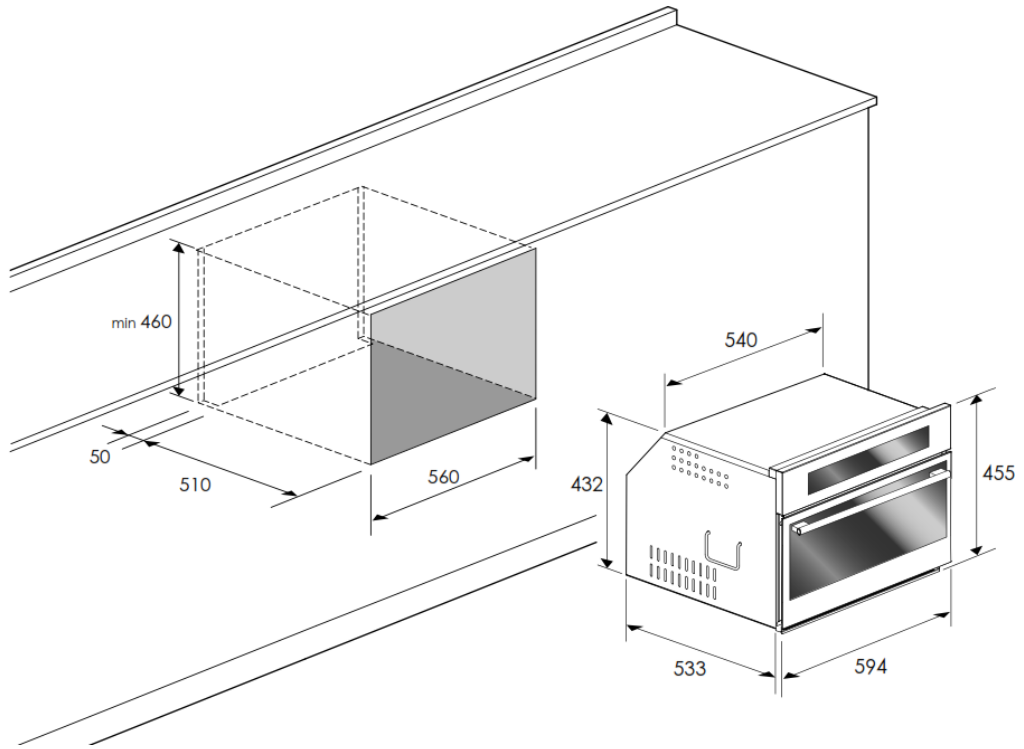

## Đấu nối điện

Trước khi kết nối thiết bị với nguồn điện, hãy đảm bảo rằng

- Nguồn điện tương thích với nguồn điện yêu cầu của thiết bị
- Yêu cầu lắp đường tiếp địa cho lò – Điều này là bắt buộc
- Tại bất kỳ thời điểm nào khi thiết bị hoạt động, nhiệt độ của dây cáp điện <math><50^{\circ}\text{C}</math> so với nhiệt độ môi trường xung quanh

**Nhà sản xuất không có trách nhiệm đối với bất kể hư hỏng nào nếu việc lắp đặt không tuân thủ theo đúng chỉ dẫn**

## 3. VỆ SINH

Hãy chắc chắn rằng quý khách đã rút phích cắm của lò vi sóng ra khỏi nguồn điện trước khi bắt đầu vệ sinh

1/ Lau sạch phần bên trong lò sau khi sử dụng bằng khăn ẩm

2/ Làm sạch các phụ kiện bằng cách sử dụng xà phòng và nước theo cách thông thường

3/ Trong trường hợp khung cửa, gioăng cửa bị bẩn, cần làm sạch một cách cẩn thận bằng miếng vải ẩm

4/ Không được dùng chất mài mòn hoặc miếng lau chùi bằng kim loại để vệ sinh cửa kính của lò vì chúng có thể làm xước bề mặt và gây vỡ kính

5/ Mẹo nhỏ khi vệ sinh thiết bị: Để làm sạch khoang lò bên trong nơi tiếp xúc trực tiếp với thực phẩm – Đặt nửa quả chanh vào một chiếc bát và thêm 300ml nước, nấu ở mức năng lượng cao nhất trong vòng 10 phút. Sau đó dùng một miếng vải mềm khô lau sạch khoang lò



## 4. THÔNG TIN CHUNG VỀ THIẾT BỊ TRƯỚC KHI SỬ DỤNG

Trước khi sử dụng thiết bị lần đầu, cần tháo hết vỏ và các vật liệu ở trong và ngoài thiết bị. Bất kỳ vật liệu nào còn sót lại trong lò sẽ gây cháy và chảy khi sử dụng thiết bị

### Lỗi

Trong quá trình sử dụng, lỗi có thể xảy ra. Lỗi xuất hiện trên bảng điều khiển.

Khi có lỗi xuất hiện, chức năng hiện tại sẽ bị khóa. Nếu lỗi liên quan đến chức năng an toàn, lò sẽ không sử dụng được cho dù bạn cố bật tắt lại thì lỗi vẫn sẽ xuất hiện. Nếu lỗi chỉ là lỗi nhỏ, thì sau khi bật lại lò có thể sử dụng được

### Mã Lỗi

Mã lỗi được hiển thị trên bảng điều khiển. Chi tiết xem trong mục Nhật ký lỗi ở phần Cài đặt

### Chuông báo

Chuông báo kêu xuất hiện dùng để xác nhận lệnh sau khi cài đặt

Chuông báo cũng chỉ ra rằng thời gian nấu đã hoàn thành. Trong suốt quá trình cài đặt chức năng nấu sẽ có tiếng chuông báo phát ra.

Chuông báo cũng là một tín hiệu nhận biết thiết bị đang bị lỗi

### Chương trình tự động

Đây là chức năng mà đã được cài đặt nhiệt độ và thời gian thích hợp

### Làm nóng lò

Khi chức năng nấu được cài đặt và xác nhận, qui trình làm nóng lò bắt đầu. Nhiệt độ sẽ hiển thị với biểu tượng nhiệt kế. Ngay lúc này, nhiệt độ đã đạt 100%. Chuông báo kêu, kết thúc quá trình làm nóng lò và hiển thị nhiệt độ biến mất

## Cài đặt thời gian

Cảnh báo: Cài đặt thời gian không có chức năng tắt lò. Khi muốn tự động tắt lò, hãy sử dụng chế độ tắt hoặc chức năng trì hoãn

Thời gian được cài đặt từ 1 phút đến 12 giờ và 59 phút. Khi cài đặt thời gian còn lại luôn hiển thị cho đến khi kết thúc

Định dạng hẹn giờ thường là “giờ:phút” và chuyển thành “phút:giây” trong những phút cuối cùng

Khi hết thời gian cài đặt, màn hình hiển thị 00:00 và chuông báo sẽ kêu trong 1 phút hoặc cho tới khi chạm nút

## Làm nóng lò

Lựa chọn mức nhiệt độ cao hơn không làm ngắn lại quá trình làm nóng lò

Làm nóng lò là qui trình cần thiết đối với các món nướng

Việc làm nóng lò sẽ giúp thực phẩm nướng ngon hơn

Đặt các giá, khay vào vị trí thích hợp trước khi làm nóng lò

Trong suốt quá trình làm nóng lò, nhiệt độ sẽ luôn được hiển thị

Chuông báo kêu khi quá trình làm nóng là kết thúc và hiển thị nhiệt độ cũng biến mất

## Hướng dẫn vận hành

Khi thiết bị đang hoạt động nên sử dụng đèn bên trong lò để quan sát thực phẩm đang nấu thay vì việc mở cửa lò liên tục

## Vận hành lò vi sóng

Lò vi sóng làm chín thực phẩm bằng cách phân bố hơi nóng đều vào thực phẩm, làm chín thực phẩm từ trong ra ngoài. Lò vi sóng có thể sử dụng riêng hoặc kết hợp với các loại làm nóng khác

### **Sử dụng bát, đĩa, dụng cụ nấu.... thích hợp**

Có thể sử dụng bát đĩa chịu nhiệt bằng thủy tinh, gốm, sứ hoặc nhựa chịu nhiệt. Đảm bảo những vật liệu này sử dụng được cho lò vi sóng

Các loại bát đĩa trang trí bằng vàng hoặc bạc có thể sử dụng được nếu nhà sản xuất đảm bảo rằng có thể sử dụng cho lò vi sóng

Hãy luôn nhớ rằng khi sử dụng thiết bị ở chế độ vi sóng, món ăn phải được đặt trên đĩa quay

### **Không sử dụng bát đĩa bằng kim loại**

Lò vi sóng không phù hợp cho dụng cụ bằng kim loại. Thức ăn đựng trong hộp kim loại sẽ không nóng

Cảnh báo: Bắt buộc phải tháo vỉ nướng, khay nướng khi sử dụng chức năng vi sóng hoặc các chức năng kết hợp. Chỉ sử dụng các dụng cụ này với chức năng nướng truyền thống

### **Kiểm tra bát đĩa**

Không bao giờ bật chức năng vi sóng trước khi bạn cho thực phẩm vào bên trong lò. Ngoại trừ việc thử bát đĩa

Nếu bạn không chắc chắn rằng bát đĩa, dụng cụ của mình có thể sử dụng được trong lò vi sóng hay không, chúng tôi khuyên bạn nên thực hiện kiểm tra như sau

Đặt vật dụng cần kiểm tra vào bên trong lò đặt mức nhiệt cao nhất tối đa 1 phút. Sau đó kiểm tra nhiệt độ vật dụng. Vật dụng không phù hợp nếu nóng và có tia lửa. Vật dụng phù hợp nếu không nóng hoặc hơi ấm

### **Nhiệt độ và ngưng tụ của lò**

Một lượng hơi ẩm nhất định bay hơi khỏi thực phẩm là điều bình thường trong bất kỳ chu trình nấu nướng nào. Số lượng phụ thuộc vào độ ẩm của thực phẩm. Hơi ẩm có thể ngưng tụ vào bất kỳ bề mặt nào mát hơn bên trong lò, chẳng hạn như bảng điều khiển

Thiết bị có trang bị cảm biến nhiệt độ điện tử cho phép duy trì nhiệt độ chính xác

### **Nướng nhiệt độ cao**

Khi nấu ở nhiệt độ cao, công thức và thời gian nấu sẽ khác so với tiêu chuẩn

## 5. BẢNG ĐIỀU KHIỂN

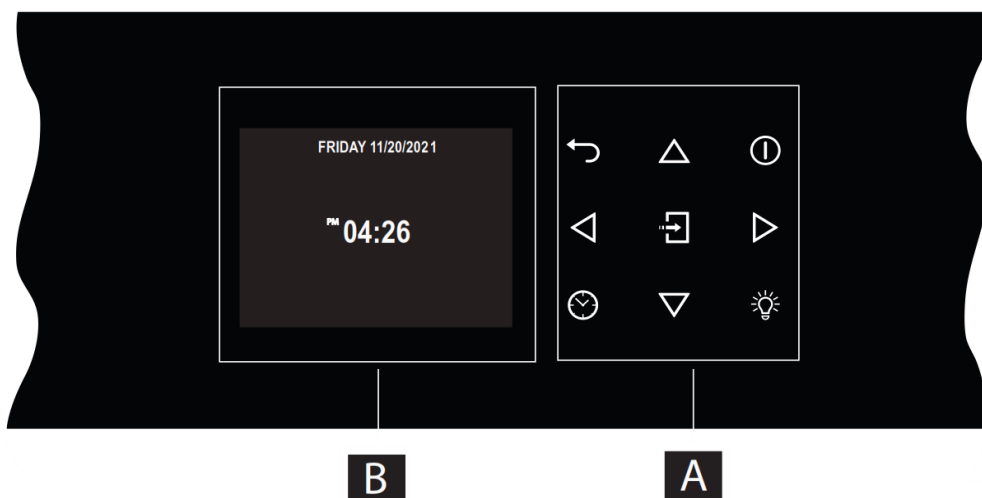

**A – Phím điều khiển**

**B – Màn hình hiển thị**

### Phím điều khiển

Để vận hành các phím này, chạm nhẹ nhàng vào các phím. Bàn phím sẽ không hoạt động nếu ấn nhiều phím cùng một lúc

	Các mũi tên để lựa chọn cài đặt và tăng giảm
	Phím quay lại
	Phím Bật / Tắt
	Phím xác nhận cài đặt và bắt đầu chu trình nấu. Trong quá trình nấu, nếu chạm vào phím này, chu trình nấu sẽ tạm dừng. Ấn lại phím này để bắt đầu chu trình nấu tiếp
	Cài đặt thời gian
	Đèn lò: Bật / Tắt

## 6. CÀI ĐẶT CHUNG CHO LÒ TRƯỚC KHI NẤU

### Cài đặt cơ bản

Sau khi thiết bị được kết nối với nguồn điện, bảng điều khiển đã trong trạng thái sẵn sàng để thiết lập một số cài đặt cho người dùng, cài đặt này sẽ được lưu trong những lần sử dụng tiếp theo



Lưu ý: Thiết bị kết nối với nguồn điện trong lần đầu tiên và những lần tiếp theo, cơ chế khóa cửa chạy hiệu chỉnh – **trong giai đoạn này, luôn giữ cửa đóng**

- |                           |                     |
|---------------------------|---------------------|
| 1) Ngôn ngữ               | 4) Ngày             |
| 2) Nhiệt độ và khối lượng | 5) Độ sáng màn hình |
| 3) Giờ                    | 6) Âm lượng         |

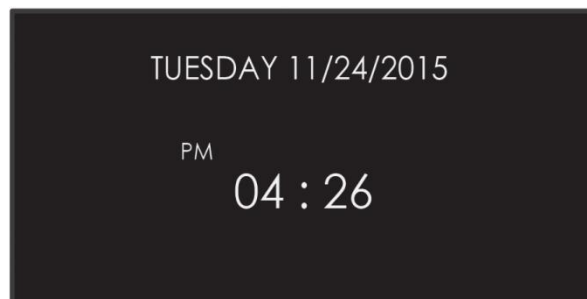
Sau khi cài đặt xong, bảng điều khiển sẽ tự động chuyển sang chế độ chờ



### Bắt đầu cài đặt

Bật lò, chạm phím  và xác nhận bằng phím  để vào danh mục cài đặt. Danh mục này cho phép bạn thiết lập những cài đặt chung cho lò. Để thực hiện cài đặt này, hãy đảm bảo không có chức năng nấu nào đang hoạt động hoặc bất kỳ chức năng thời gian nào đang kích hoạt

Lưu ý: Thiết lập cài đặt chung cho lò có thể không thực hiện được nếu chức năng thời gian đã cài đặt, đầu tiên phải xóa hết chức năng thời gian đang vận hành

1. Chạm phím ◀▶ để lựa chọn danh mục cài đặt, chạm phím ⏸ để xác nhận

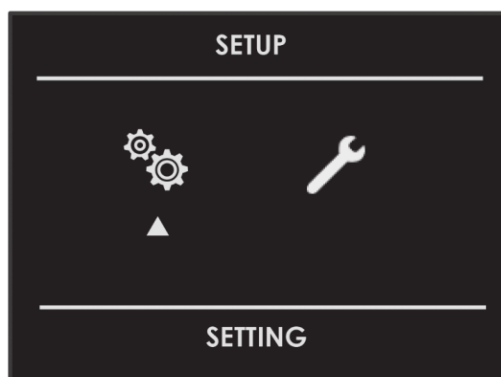

2. Sử dụng danh mục này để thay đổi cài đặt dưới

Chạm phím ◀▶ hoặc ▲▼ để lựa chọn cài đặt cho 6 danh mục bên dưới và chạm nút ⏸ để xác nhận

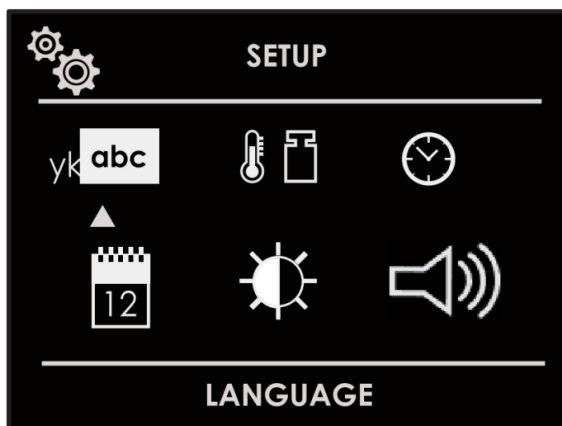



### Ngôn ngữ

Thiết bị được cài đặt sẵn 12 ngôn ngữ

Chạm phím ▲▼ để lựa chọn ngôn ngữ mong muốn và xác nhận bằng phím ⏸



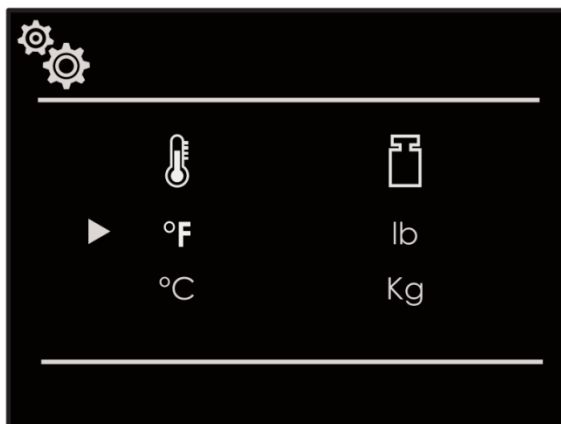

## Nhiệt độ và khối lượng

Chạm phím   để lựa chọn đơn vị hiển thị nhiệt độ ( C hoặc F) và khối lượng thực phẩm ( lb hoặc Kg) và xác nhận bằng phím 



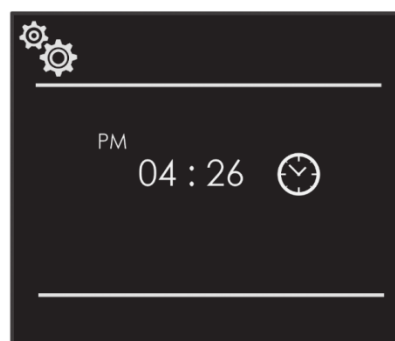
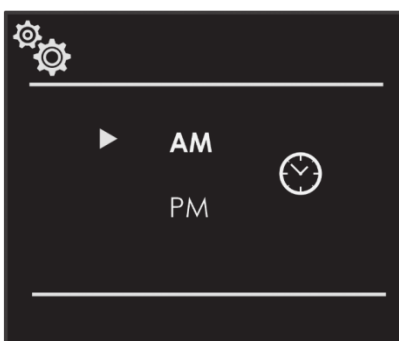
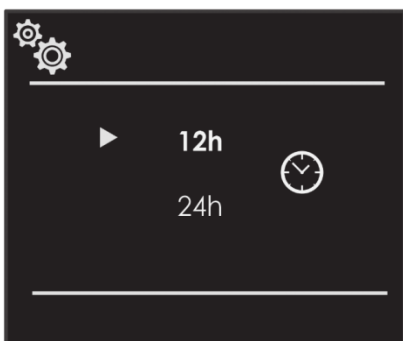

## Cài đặt giờ

Chạm  để lựa chọn định dạng thời gian 12 giờ (AM hoặc PM) hoặc 24 giờ và xác nhận bằng phím 



## Cài đặt ngày

Chạm phím  để lựa chọn định dạng ngày ( có 3 định dạng D.M.Y hoặc Y.M.D hoặc M.D.Y) và xác nhận bằng phím 

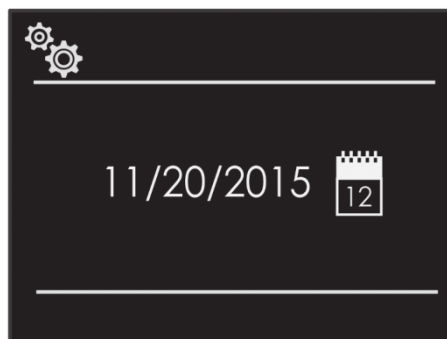
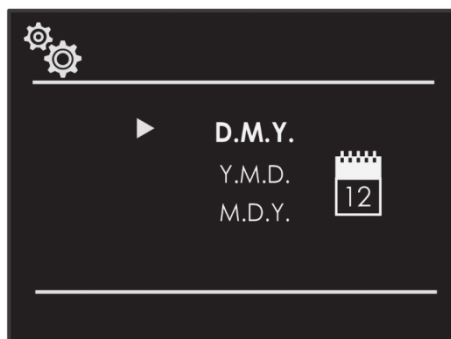

## Độ sáng màn hình

Chạm phím ◀▶ để lựa chọn chế độ sáng giữa ON hoặc STAND-BY, sau đó chạm để phím ▲▼ để lựa chọn mức độ sáng cần thiết và xác nhận bằng phím ⏏

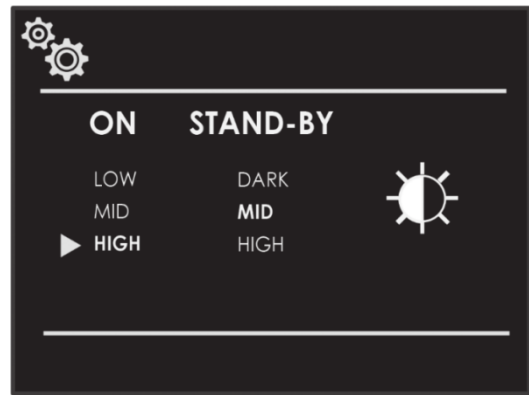

## Âm lượng

Chạm phím ▲▼ lựa chọn âm lượng chuông và xác nhận bằng phím ⏏



## Cài đặt chuyên sâu

Bật lò, hãy lựa chọn biểu tượng ⚙️ và xác nhận bằng phím ⏏ để vào danh mục cài đặt. Danh mục này cho phép cài đặt một số chức năng đặc biệt và kiểm tra được danh mục lỗi

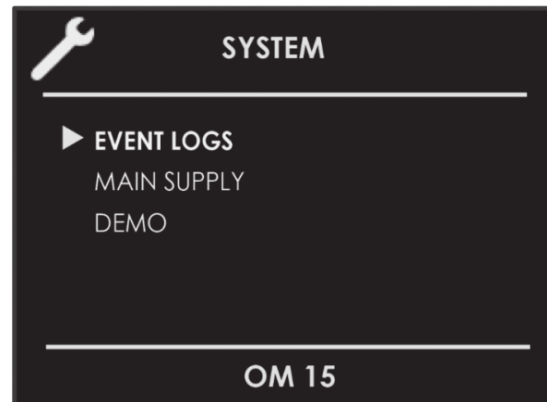
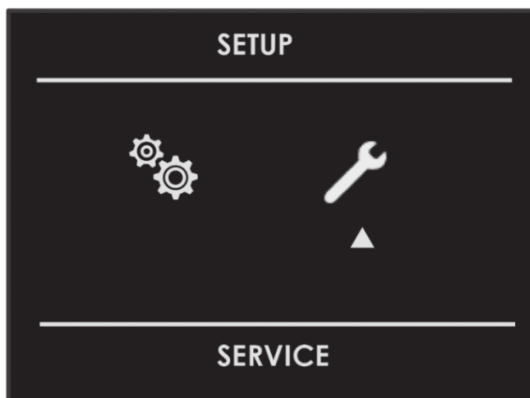



1. Chạm phím ◀▶ để lựa chọn danh mục cài đặt chuyên sâu và xác nhận bằng phím ⏸

2. Sử dụng danh mục này để thay đổi các cài đặt dưới đây. Chạm ▲▼ để lựa chọn danh mục cần cài đặt, sẽ hiển thị 3 danh mục có sẵn (EVENT LOGS, MAIN SUPPLY, DEMO) và xác nhận bằng phím ⏸

### Nhật ký lỗi ( EVENT LOGS)

Phần này cho phép kiểm tra bất kỳ lỗi nào được ghi lại. Các lỗi này cần được thông báo đến trung tâm bảo hành

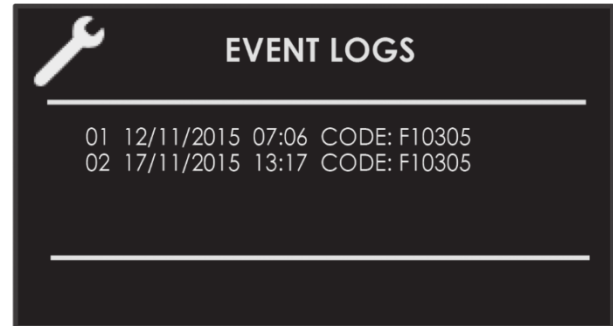

### Chức năng giới thiệu (DEMO)

Là chức năng được thêm vào sản phẩm nhằm giới thiệu, hiển thị các chức năng, tính năng của thiết bị tới khách hàng

1. Chạm phím ◀▶ chọn ON

2. Xác nhận bằng phím ⏸

3. Chạm phím ⏸

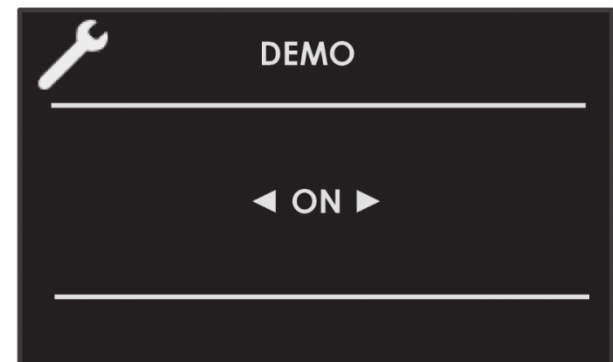

Sau khoảng 30 giây, chức năng DEMO bắt đầu được kích hoạt

Dừng chức năng DEMO: Chạm và giữ bất kỳ phím nào trong vài giây cho đến khi lò chuyển sang chế độ chờ. Để bắt đầu lại, chạm phím ⏸

Tắt chức năng DEMO: Vào trang hiển thị DEMO và chạm phím OFF. Xác nhận bằng phím ⏸









**Lưu ý:** Sau khi được thiết lập, chức năng này vẫn được bật ngay cả khi thiết bị ngắt kết nối với nguồn điện





## 7.HƯỚNG DẪN SỬ DỤNG



### Bật / Tắt lò

Phím  không có chức năng tắt lò. Sau khi chu trình nấu kết thúc, quạt làm mát có thể vẫn hoạt động cho tới khi các bộ phận trong lò nguội

Chạm phím  để bật lò và chạm lại một lần nữa để tắt lò. Lò quay về chế độ chờ





<b>Lò nướng đa chức năng</b>	
<b>Nấu truyền thống ( Traditional cooking)</b>	
	Nấu đối lưu
	Nướng đối lưu
	Nướng đối lưu (thịt, cá)
	Nướng
<b>Nấu vi sóng ( Microwave cooking)</b>	
	Rã đông theo thời gian
	Rã đông theo khối lượng
	Nấu vi sóng
	Vi sóng kết hợp nướng
	Vi sóng kết hợp đối lưu

1. Chọn biểu tượng  và chạm phím . Lựa chọn chế độ nấu thích hợp bằng cách sử dụng phím   và xác nhận bằng phím 

2. Trên màn hình hiển thị, vẫn có thể thay đổi chế độ nấu bằng cách sử dụng phím  

3. Nếu nhiệt độ nấu được đề xuất phù hợp với yêu cầu của bạn, hãy chạm  để bắt đầu nấu. Nếu xác nhận không được kích hoạt trong vòng 10 giây, lò chuyển sang chế độ tự động và màn hình sẽ hiển thị biểu tượng chế độ nấu đã được chọn

### Bảng chương trình nấu

Nướng truyền thống				
Chương trình	Biểu tượng	Nhiệt độ		
		Nhỏ nhất	Cài đặt sẵn	Tối đa
Nướng đối lưu (bánh...)		50°C	165°C	230°C
Nướng xiên		50°C	210°C	230°C
Nướng đối lưu (thịt, cá...)		50°C	165°C	230°C
Nướng mặt trên		50°C	230°C	230°C

Vi sóng											
Chương trình	Biểu tượng	Gợi ý	Trọng lượng			Công suất			Nhiệt độ		
			Nhỏ nhất	Cài đặt sẵn	Tối đa	Nhỏ nhất	Cài đặt sẵn	Tối đa	Nhỏ nhất	Cài đặt sẵn	Tối đa
Rã đông theo thời gian							150w				

Rã đông theo trọng lượng		-Bánh mì	100g	500g	600g		150w				
		-Rau	100g	500g	1000g		150w				
		-Thịt	100g	500g	1500g		150w				
		-Cá	100g	500g	800g		150w				
Nấu vi sóng						150w	900w	900w			
Vi sóng kết hợp nướng		150w					150w			200°C	
		300w					300w				
		450w					450w				
Vi sóng		150w					150w		50°C	100°C	200°C
		300w					300w				
		450w					450w				

## Nấu truyền thống

### Thay đổi chương trình nấu

1. Trong suốt quá trình nấu, bạn có thể tạm dừng nấu bất cứ lúc nào bằng cách chạm vào phím

2. Thay đổi chế độ nấu khi lò đang hoạt động bằng cách chạm vào 2 phím và **[BACK]** cùng lúc

Tại thời điểm này bạn có thể chọn một chế độ nấu có sẵn bằng cách sử dụng phím

## Thay đổi nhiệt độ

Lưu ý: Ở mỗi cuối mỗi chu trình nấu, màn hình luôn hiển thị nhiệt độ còn lại

1. Từ màn hình hiển thị các chức năng nấu, nhiệt độ có thể được thay đổi bằng cách chạm vào phím ▲▼ .Và được xác nhận bằng phím [▶]

2. Khi lò bắt đầu chu trình nấu, bạn vẫn có thể thay đổi nhiệt độ trong bất kỳ trường hợp nào, bằng cách chạm vào phím ▲▼

## Làm nóng lò

Khi lò ở giai đoạn làm nóng trước, tức thời nhiệt độ được hiển thị bên dưới biểu tượng chế độ nấu

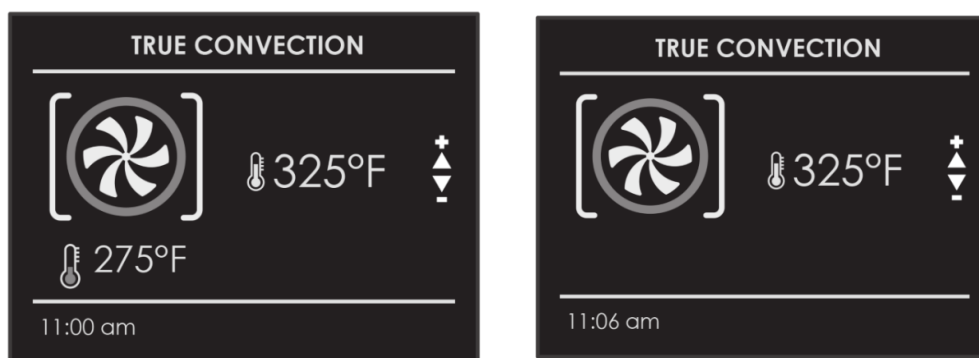

Ngay sau khi đạt đến nhiệt độ cài đặt, chuông báo kêu và nhiệt độ làm nóng lò biến mất

## Thời gian nấu

**Hãy đảm bảo rằng, đồng hồ của thiết bị hiển thị đúng giờ. Chức năng cài đặt thời gian sẽ tắt lò và cuối chu trình nấu**

**Cảnh báo:** Không bao giờ đặt thực phẩm trong lò hơn 1 tiếng trước và sau khi nấu. Điều này có thể làm giảm chất lượng món ăn

Lưu ý: Thời gian tối đa có thể cài đặt là 12 tiếng



**Thời gian nấu:** Chức năng dùng để thiết lập cho lò hoạt động trong một thời gian nhất định. Lò ngay lập tức được vận hành và sẽ tự động tắt khi kết thúc thời gian



## Cài đặt thời gian nấu

1. Lựa chọn chức năng và nhiệt độ

2. Có 2 cách để cài đặt thời gian nấu

a) Chọn  để lựa chọn khoảng thời gian và xác nhận bằng phím 

b) Chọn  để cài đặt thời gian dừng và xác nhận bằng phím 



3. Sau khi lựa chọn a hoặc b, cài đặt thời gian bằng cách sử dụng phím  và xác nhận bằng phím 

4. Sau khi chạm phím , thời gian nấu bắt đầu và thông tin thời gian được hiển thị trên màn hình

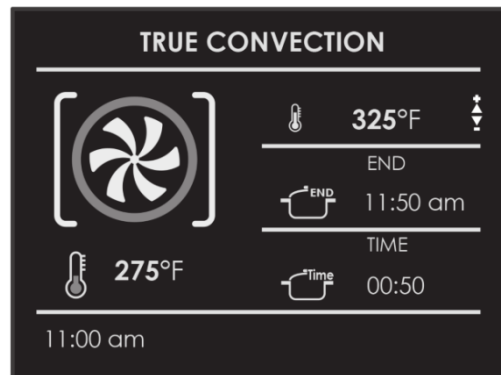
- Chương trình nấu
- Nhiệt độ nấu
- Thời gian kết thúc
- Thời gian nấu



5. Khi chu trình nấu kết thúc, lò tắt và có chuông báo hiệu

Để thay đổi thời gian nấu khi lò đang hoạt động, bạn chỉ cần chạm phím  và nhập thời gian nấu mới trước khi chạm phím 



### Chức năng hẹn giờ nấu ( Trì hoãn)

Sử dụng chức năng này để trì hoãn việc bắt đầu nấu ăn theo thời gian đã cài đặt. Vào phần dừng thời gian “cooking stop” và lò sẽ tự động đếm thời gian bắt đầu. Lò sẽ tự động bật và tắt

Để hẹn thời gian nấu làm theo các bước sau:

1. Đầu tiên, cài đặt thời gian nấu mong muốn

2. Chọn  để lựa chọn thời gian kết thúc và xác nhận bằng phím



3. Cài đặt thời gian kết thúc bằng cách chạm vào phím  và xác nhận bằng phím 

4. Sau khi xác nhận bằng phím . Cài đặt hẹn giờ cho chương trình nấu sẽ được hiển thị trên màn hình

- Chương trình nấu
- Nhiệt độ
- Thời gian kết thúc
- Thời gian bắt đầu

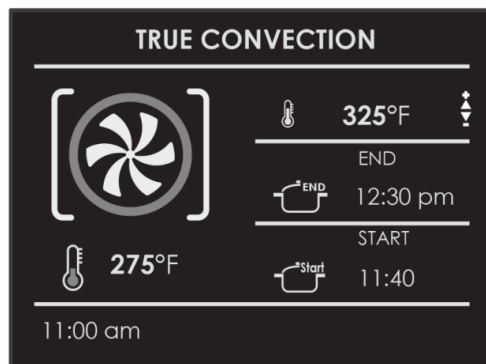
Sau khi chu trình nấu kết thúc, lò sẽ tắt và có chuông báo





Để thay đổi thời gian nấu và thời gian kết thúc khi lò đang hoạt động, chạm biểu tượng  cài đặt lại thời gian nấu hoặc thời gian dừng và xác nhận bằng phím 



### Chức năng vi sóng

**Lưu ý quan trọng:** Người sử dụng cần đọc kỹ hướng dẫn và cảnh báo để đảm bảo sử dụng thiết bị đúng cách

Lưu ý: Chức năng vi sóng sẽ không hoạt động nếu cửa lò không được đóng. Nếu bạn kích hoạt chức năng vi sóng khi cửa vẫn mở thì ngay lập tức lò sẽ về chế độ dừng và trên màn hình hiển thị “ DOOR OPEN”

Có thể dừng lò bất cứ lúc bằng cách chạm vào phím  và chạm phím  một lần nữa để lò hoạt động trở lại

### **Chức năng rã đông theo thời gian**

Lựa chọn chức năng rã đông theo thời gian bằng cách sử dụng phím . Kích hoạt chức năng bằng cách chạm vào phím 

Khi chức năng bắt đầu kích hoạt, bộ đếm ngược thời gian sẽ hiển thị trên màn hình. Thời gian cài đặt có thể được thay đổi bất cứ lúc nào bằng cách sử dụng phím 

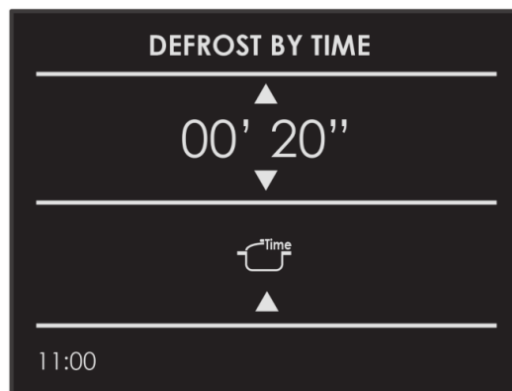

Khi chu trình rã đông kết thúc. Thông báo “ DEFROSTING FINISHED ” sẽ hiển thị trên màn hình

## Chức năng rã đông theo trọng lượng

Lựa chọn chức năng rã đông theo trọng lượng bằng cách sử dụng các mũi tên và kích hoạt chức năng bằng cách chạm vào phím 



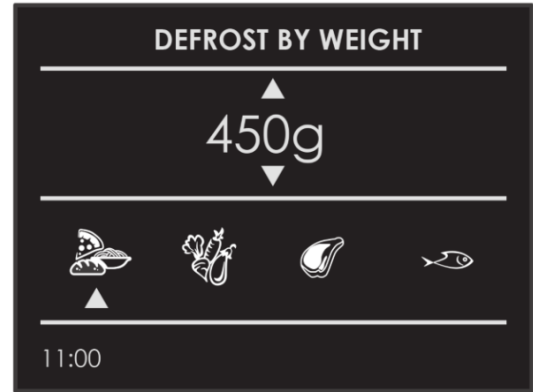

1. Lựa chọn loại thực phẩm cần rã đông bằng cách sử dụng phím 

2. Sau đó cài đặt khối lượng thực phẩm bằng cách sử dụng phím 

3. Cuối cùng kích hoạt chức năng bằng phím 



Bảng tham khảo rã đông theo trọng lượng



Loại thực phẩm		Trọng lượng (g)	
		Nhỏ nhất	Lớn nhất
	Bánh mì, pizza, mì ý	100	600
	Rau	100	1000
	Thịt	100	1500
	Hải sản	100	800

Với chức năng rã đông theo trọng lượng, bạn không cần cài đặt thông số thời gian vì thông số này được máy thiết lập tự động dựa trên loại thực phẩm và khối lượng đã đặt

Khi chu trình rã đông kết thúc. Thông báo “ DEFROSTING FINISHED ” sẽ hiển thị trên màn hình



## **Chức năng vi sóng**

Chọn biểu tượng  và xác nhận bằng phím 

Chức năng vi sóng được cài đặt sẵn với thời gian là 30 giây và công suất 900w, kích hoạt chức năng bằng cách chạm vào phím 

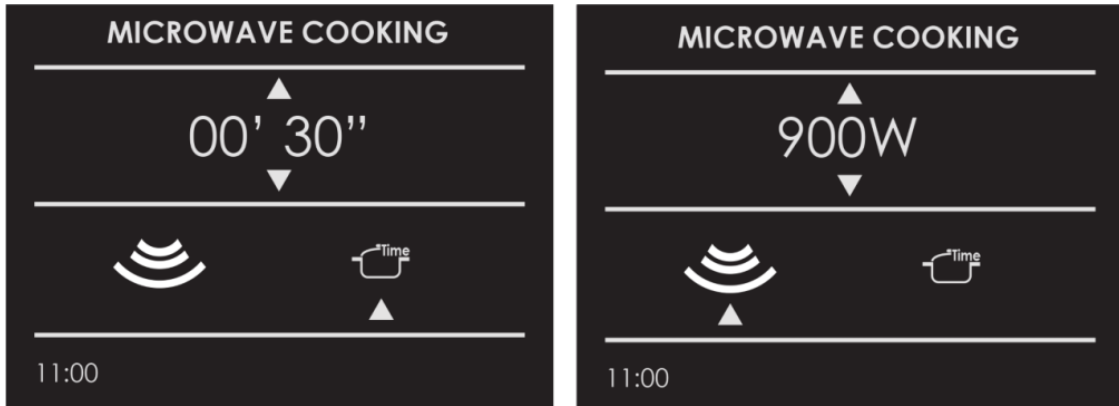

Nếu bạn muốn điều chỉnh thời gian và công suất vi sóng, hãy làm theo hướng dẫn dưới đây

Chọn biểu tượng  và sử dụng 2 phím  để cài đặt thời gian

Công suất vi sóng: Chọn biểu tượng  và sử dụng 2 phím  để cài đặt công suất vi sóng với 6 mức ( 150w – 300w – 450w – 600w – 750w – 900w )

Sau khi các thông số mới được thiết lập, xác nhận bằng phím  để bắt đầu nấu

Chức năng vi sóng được kích hoạt, đồng hồ đếm ngược thời gian sẽ hiển thị trên màn hình. Thông số thời gian có thể được thay đổi bất cứ lúc nào bằng cách sử dụng phím 

Khi chu trình vi sóng kết thúc. Thông báo “ END COOKING” sẽ hiển thị trên màn hình





## **Chức năng vi sóng kết hợp nướng**

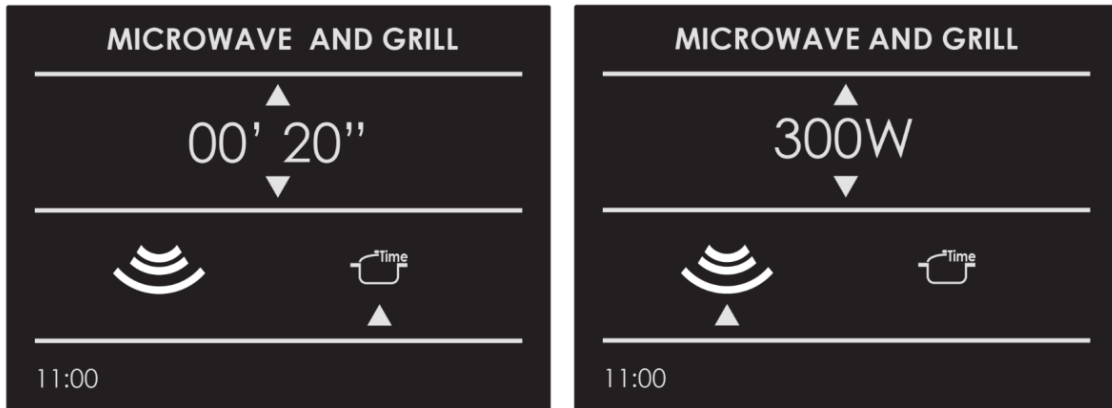

Chọn biểu tượng  bằng cách vào COOKING sử dụng cách sử dụng 4   phím và xác nhận bằng phím 

Nếu bạn muốn sử dụng ngay chức năng vi sóng và nướng kết hợp với thời gian và công suất gợi ý 300w, hãy kích hoạt bằng cách chạm phím 



Nếu bạn muốn điều chỉnh công suất, hãy làm theo hướng dẫn dưới đây





Công suất : Chọn biểu tượng  và sử dụng 2 phím   để cài đặt công suất các mức 150w – 300w – 450w . Thông số mới được thiết lập, hãy xác nhận bằng phím 

Chức năng được kích hoạt, đồng hồ đếm ngược thời gian sẽ hiển thị trên màn hình. Thông số thời gian có thể được thay đổi bất cứ lúc nào bằng cách sử dụng phím  

Khi chu trình kết thúc. Thông báo “ END COOKING” sẽ hiển thị trên màn hình

### Chức năng vi sóng kết hợp đối lưu



Chọn biểu tượng  bằng cách vào COOKING sử dụng cách sử dụng 4 phím



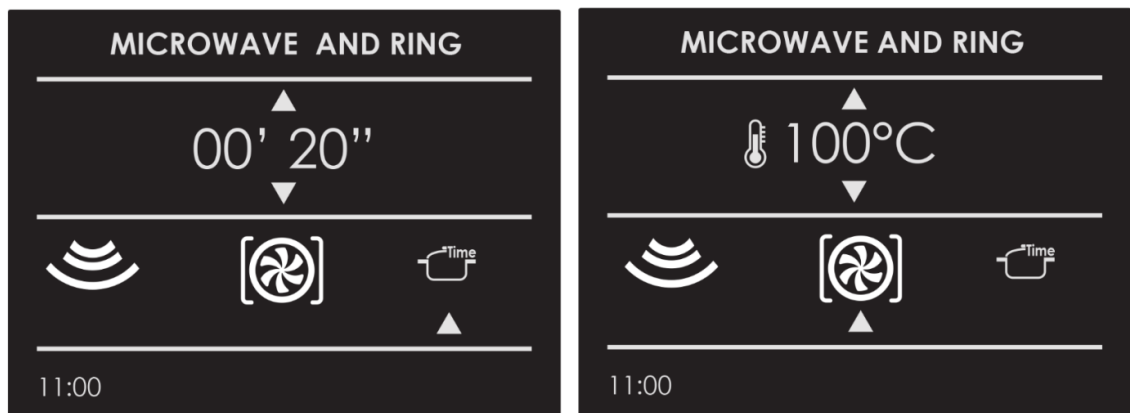

    và xác nhận bằng phím 

Nếu bạn muốn sử dụng ngay chức năng với thời gian, nhiệt độ 100°C và công suất 300w, hãy kích hoạt bằng cách chạm phím 





Nếu bạn muốn điều chỉnh nhiệt độ và công suất, hãy làm theo hướng dẫn dưới đây

Nhiệt độ: Chọn biểu tượng  và sử dụng 2 phím   để cài đặt nhiệt độ từ 50°C đến 200°C

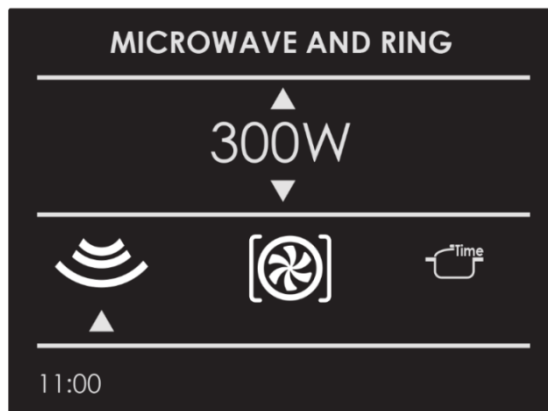
Công suất: Chọn biểu tượng  và sử dụng 2 phím   để cài đặt công suất các mức 150w – 300w – 450w . Thông số mới được thiết lập, xác nhận bằng phím 





Chức năng được kích hoạt, đồng hồ đếm ngược thời gian sẽ hiển thị trên màn hình.



Thông số thời gian có thể được thay đổi bất cứ lúc nào bằng cách sử dụng phím  



Khi chu trình kết thúc. Thông báo “ END COOKING” sẽ hiển thị trên màn hình

### **Điều chỉnh công suất**

Chạm biểu tượng  và nhấn phím  .Chọn biểu tượng thời gian và thay đổi giá trị thời gian bằng cách sử dụng 2 phím, sau đó xác nhận bằng phím 

### **Điều chỉnh thời gian**

1.Từ màn hình hiển thị xem trước chế độ nấu, nhiệt độ có thể được điều chỉnh bằng cách sử dụng 2 phím   , sau đó xác nhận bằng phím 

2.Sau khi bắt đầu nấu, cài đặt nhiệt độ có thể được thay đổi bất cứ lúc nào bằng cách sử dụng phím  

### **Điều chỉnh nhiệt độ** ( Chỉ dùng cho chức năng vi sóng kết hợp đối lưu)

Chạm biểu tượng  , sau đó chạm phím . Chọn chế độ nấu và thay đổi cài đặt nhiệt độ bằng cách sử dụng phím   , sau đó xác nhận bằng phím 

### **Đèn lò**

Bật / tắt đèn lò bằng cách sử dụng phím 

Đèn lò tự động bật khi mở cửa lò







Đèn lò tự động bật khi một chu trình nấu được bắt đầu



Đèn lò được bật và sẽ tự động tắt sau 3 phút. Để bật lại đèn, hãy chạm phím  hoặc mở cửa lò



## Chương trình nấu ăn tự động - Pecipe

Với chức năng Pecipe của lò sẽ mang bên bạn những công thức nấu ăn tuyệt ngon mà không cần phải cài đặt các thông số của lò một cách thủ công.



Với chức năng này: Chế độ nấu, nhiệt độ, thời gian đã được tính toán tự động

	Loại thực phẩm	Trạng thái	Chọn công thức nấu	Hiện thị trên màn hình
<b>Preset or Personal</b>		Tươi (Fresh)	Bánh mì, pizza	<b>Loại khay đi kèm</b>  <b>Cấp độ nấu</b>  <b>Trọng lượng</b>  <b>Thời gian</b>  <b>Làm nóng trước</b>
		Đông cứng (Frozen)	Bread, pizza...	
		Nguyên tảng (Whole)	Thịt	
		Miếng nhỏ (In pieces)	Meat	
		Nguyên tảng (Whole)	Gia cầm	
		Miếng nhỏ (In pieces)	Poultry	
		Nguyên tảng (Whole)	Cá	
		Miếng nhỏ (In pieces)	Fish	
			Rau	
			Vegetables	
			Bánh	
			<b>Pies</b>	

1) Bật lò, chọn biểu tượng  và chạm phím 

2) Sử dụng phím  để chọn danh sách giữa “PRESET – thực đơn tự động” và “PERSONAL – thực đơn cài đặt riêng”, sau đó xác nhận bằng phím 

### Với thực đơn tự động - PRESET



3) Chọn loại thực phẩm cần nấu bằng cách sử dụng phím   , sau đó xác nhận bằng phím 

4) Sử dụng phím  để lựa chọn trạng thái thực phẩm

“Tươi - Fresh” hoặc “Đông đá - Frozen”

“Nguyên tảng - Whole” hoặc “Miếng nhỏ - In pieces”

sau đó xác nhận bằng phím 

5) Chọn công thức nấu phù hợp bằng cách sử dụng phím  , sau đó xác nhận bằng phím 

6) Sau khi hoàn tất cài đặt, trên màn hình sẽ hiển thị



7) Để xác nhận thực đơn nấu, hãy chạm phím 





Trong một số thực đơn nấu, sẽ có một số thông điệp âm thanh và hình ảnh yêu cầu bạn thực hiện các thao tác đơn giản – Hãy làm theo hướng dẫn

8) Khi kết thúc chu trình nấu, lò tắt và có chuông báo



## Điều chỉnh thực đơn nấu tự động -> **Thực đơn cài đặt riêng – PERSONAL**

Khi một thực đơn nấu đã được chọn, thông số trọng lượng và thời gian có thể được cài đặt lại cho phù hợp với nhu cầu nấu. Cài đặt này có thể được lưu lại trong mục “Personal”

Thao tác như sau:

1) Tương tự như thực đơn tự động- sau khi chọn món, hãy chạm phím  và xác nhận bằng phím  để thay đổi trọng lượng, hãy chọn trọng lượng mong muốn bằng cách sử dụng phím  và xác nhận bằng phím 



2) Màn hình tự động chuyển sang phần cài đặt thời gian nấu, sử dụng phím  để cài đặt thời gian nấu mong muốn và xác nhận bằng phím 



3) Tại thời điểm này, công thức nấu mới có thể đã được lưu trong mục “Personal” bằng cách chọn “SAVE”, sau đó xác nhận bằng phím 



Lưu ý: Nếu cài đặt trọng lượng và thời gian mới không được lưu ngay lập tức, ở cuối công thức, một thông báo xuất hiện và hỏi bạn có muốn lưu hay không

4) Để bắt đầu nấu, hãy chạm phím 



Cách hủy thực đơn cài đặt riêng

1. Để hủy một thực đơn cài đặt riêng, chọn RECIPE

2. Chạm phím  và chạm  để xác nhận



## 8. XỬ LÝ SỰ CỐ

### Lỗi thường gặp với chức năng nướng

Với chương trình nướng hoặc nướng đối lưu, hiệu quả nướng thấp có thể xảy ra với nhiều lý do khác nhau. Xem bảng hướng dẫn dưới đây với những lỗi đơn giản

Bạn cần lưu ý hiệu quả nướng còn phụ thuộc vào kích thước, hình dáng và vật liệu của dụng cụ làm bánh

Lỗi	Nguyên nhân
Thực phẩm nướng chuyển màu không đều	Lò nướng không được làm nóng trước
	Dụng cụ nướng quá lớn so với khối lượng thực phẩm cần nướng
Thực phẩm bị cháy ở mặt dưới	Lò nướng không được làm nóng trước
	Kiểm tra lại dụng cụ nướng
	Vị trí khay nướng chưa phù hợp
Thực phẩm khô hoặc không nở	Nhiệt độ lò quá thấp
	Lò nướng không được làm nóng trước
	Cửa lò mở thường xuyên
	Thực phẩm bị bọc quá chặt bởi màng bọc
	Dụng cụ nướng quá nhỏ
Thực phẩm nướng quá lâu	Nhiệt độ lò quá thấp
	Lò nướng không được làm nóng trước
	Cửa lò mở thường xuyên
	Thực phẩm bị bọc quá chặt bởi màng bọc
	Dụng cụ nướng quá nhỏ

Thực phẩm nướng không chín ở mặt dưới hoặc bị ẩm	Thời gian nướng ngắn
	Vị trí khay nướng chưa phù hợp
	Nhiệt độ lò quá thấp
Bánh nở không đều, có vết nứt	Nhiệt độ lò quá cao
	Thời gian nướng quá lâu
	Vị trí khay nướng chưa phù hợp
	Dụng cụ nướng quá nhỏ
Viền bỏ bánh bị cháy	Nhiệt độ lò quá cao
	Phần viền của vỏ bánh quá mỏng

### Lỗi cơ bản

Lỗi	Nguyên nhân
Lỗi F – xuất hiện trên màn hình	Rút phích cắm điện. Sau vài giây, kết nối điện lại và bật lò. Nếu lỗi vẫn xuất hiện, liên hệ trung tâm bảo hành
Màn hình lò không lên	Rút phích cắm điện. Sau vài giây, kết nối điện lại và bật lò. Nếu lỗi vẫn xuất hiện, liên hệ trung tâm bảo hành
Quạt làm mát tiếp tục chạy sau khi lò tắt	Điều này là hoàn toàn bình thường. Quạt sẽ tự động tắt khi các bộ phận trong lò nguội
Lò không nóng	Đảm bảo nguồn điện tương thích và thiết bị đã được kết nối nguồn điện Hãy chắc chắn rằng nhiệt độ đã được cài đặt
Thực phẩm nướng không chín đều	Vị trí giá nướng đặt chưa phù hợp. Với chế độ nướng đối lưu hãy giảm nhiệt độ nướng
Đồng hồ và bộ hẹn giờ không hoạt động	Đảm bảo nguồn điện tương thích với thiết bị. Xem phần cài đặt đồng hồ và giờ
Thành phẩm nướng bị ẩm quá mức	Hãy sử dụng chế độ đối lưu để loại bỏ độ ẩm này